

Kontrollpunkter på vajersystem

Följande kontrollpunkter ska kontrolleras efter montaget för att säkerställa systemets säkerhet. Bocka i rutorna efter varje utförd kontroll.

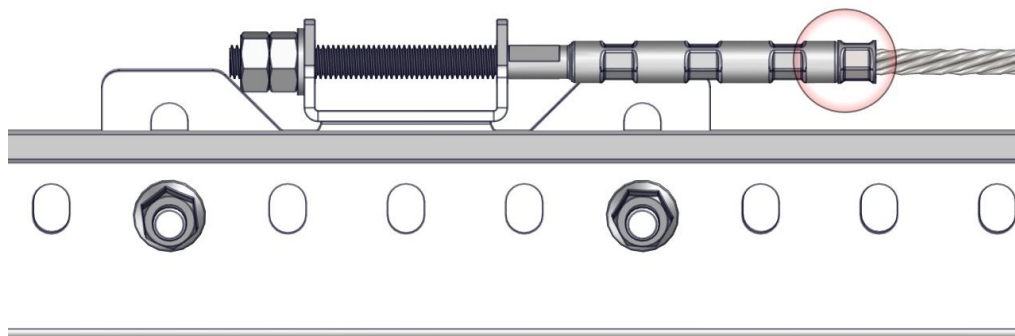

- Kontrollera så ändfästena är korrekt monterade enl. monteringsanvisning.
- Kontrollera så vajer är korrekt monterad enl. monteringsanvisning.
- Kontrollera att säkerhetsringen sitter fast på vajer och intill terminalen.

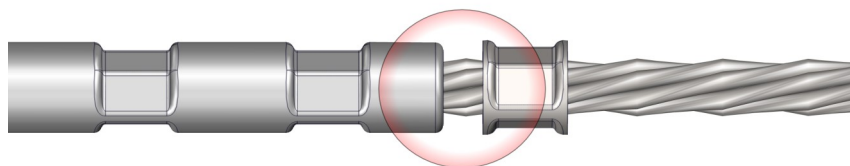

Finns en glipa på mer än 3 mm mellan terminal och säkerhetsring måste vajer ersättas.



- Kontrollera så vajer är intakt.
Är vajer skadad i form av jack eller brustna trådar måste vajer ersättas.

Kontroll utförd av

Företag/Organisation

Namn

Plats och datum

Systemet sitter monterat på följande

Adress: _____

Ort: _____



Per Wikstrand AB
Dössjonsvägen 10
792 36 MORA

Telefon: 0250-289 80
Telefax: 0250-289 89

Hemsida: www.perwikstrand.se
E-post: info@perwikstrand.se