

# Montageanvisning

M-6511-2501

Dubbelfalsad plåt, min tjocklek:

Stålplåt 0,6mm Kopparplåt 0,6mm Zinkplåt 0,7mm Rostfri plåt 0,4mm Aluminium 0,8mm

Rostfri sömsvetsad plåt 0,4 mm. Prefa 0,7 mm (c/c fästen 600 mm i ytterändar).

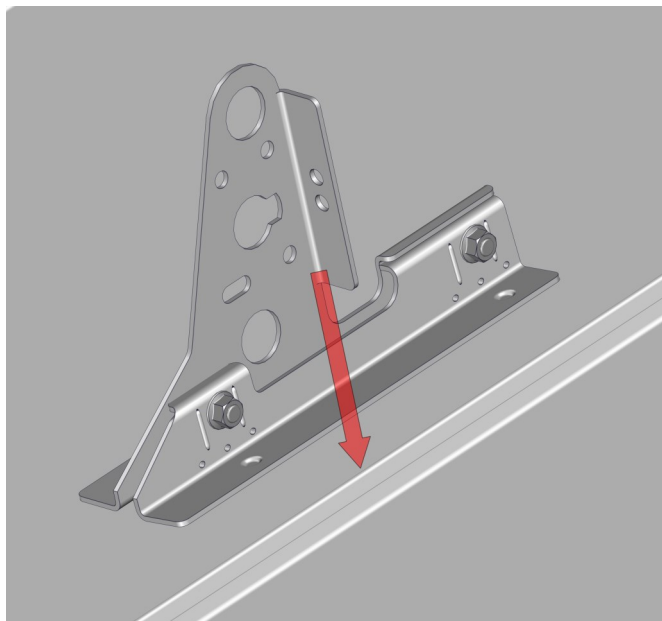

Montera falsfästet på ståndfalsen.

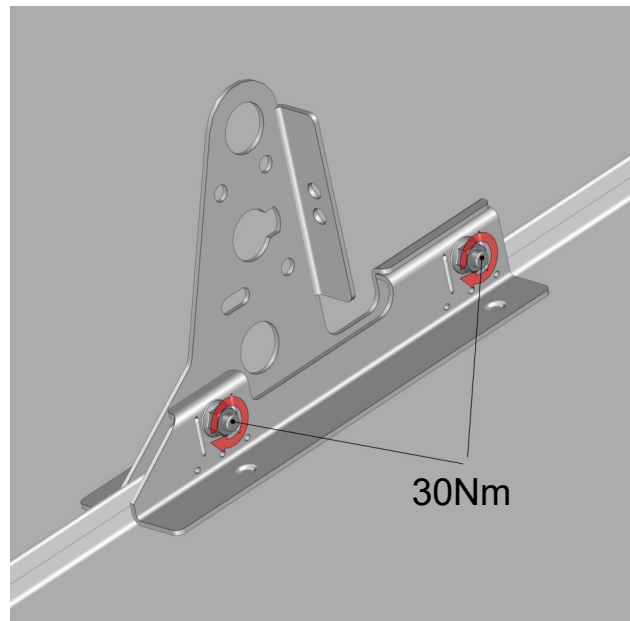

Dra åt muttrarna med **minst 30Nm**

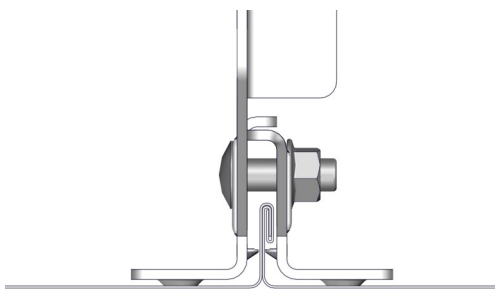

Se till så tänderna på falsfästet greppar under falsens dubbelvik.

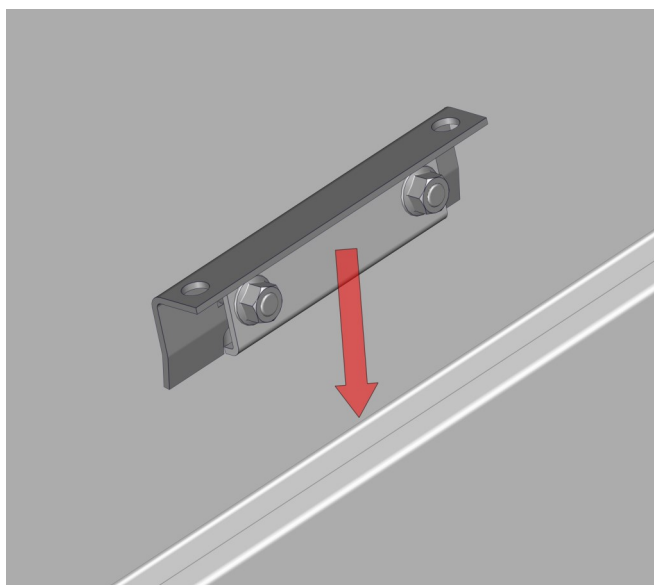
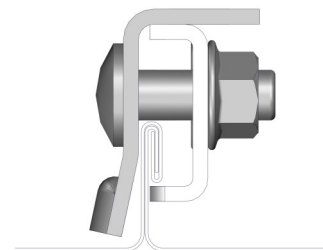

Montera falsfästet på ståndfalsen.

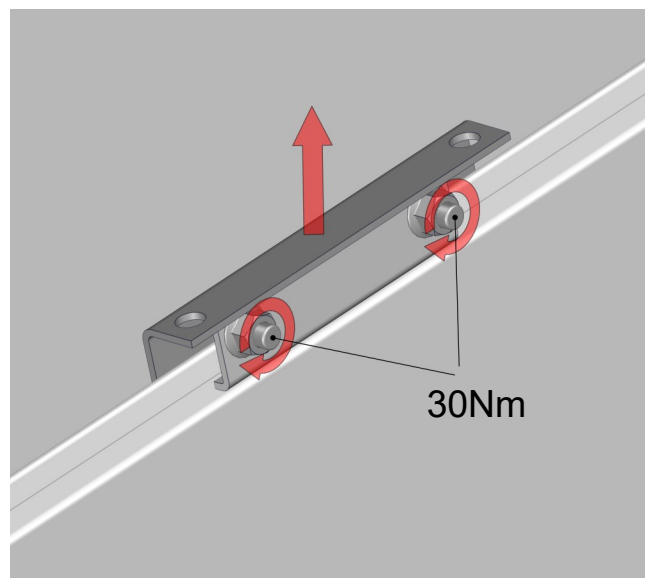

Dra upp falsfästet så det ligger an mot dubbelviket. Dra åt muttrarna med **minst 30Nm**



*Per Wikstrand AB*  
Dössjövägen 10  
792 36 MORA

Telefon: 0250-289 80  
Telefax: 0250-289 89

Hemsida: [www.perwikstrand.se](http://www.perwikstrand.se)  
E-post: [info@perwikstrand.se](mailto:info@perwikstrand.se)