

Tätplåt (Bitumentak)

OBS! Montaget måste utföras med noggrannhet för att uppnå korrekt vidhäftning och täthet.

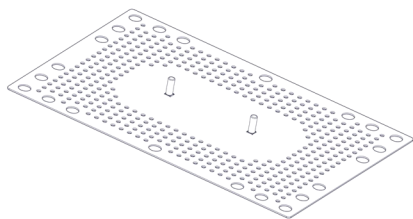

Slät tätplåt med 2 st M10 vagnsbult.

Tättskiktet skall vara testat enl. EN 13707:204+A2:2009 och uppfylla följande minimikrav:

Draghållfasthet
550 N/50 mm

Rivstyrka
150 N

Skjuvningshållfasthet
I fogar 550 N/50 mm

Fläkningshållfasthet
i fogar 150 N/50 mm

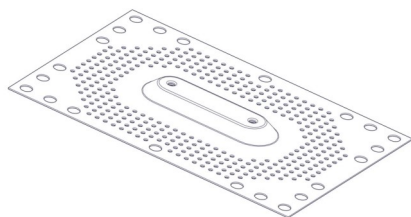

Förhöjd tätplåt

	Taklutning		
	0-6 grader	6-18 grader	18- grader
	Mekanisk infästning	Mekanisk infästning	Mekanisk infästning
Nockräcke	Behövs ej	Ja	Ja
Snörasskydd	Behövs ej	Ja	Ja
Takstege	Behövs ej	Ja	Ja
Förankringspunkt	Ja	Ja	Ja
Takbrygga	Ja	Ja	Ja
Skyddsräcke	Ja	Ja	Ja
Vajersystem	Ja	Ja	Ja

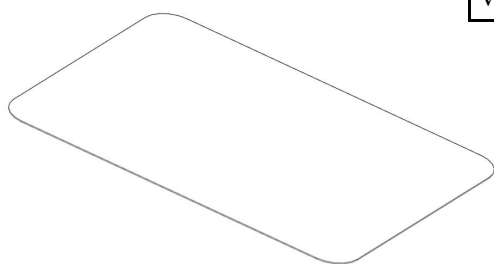

Nyläggning

Börja med att lägga ut en bit takpapp som är ca 10 cm större runtom än plåten, med baksidan upp.

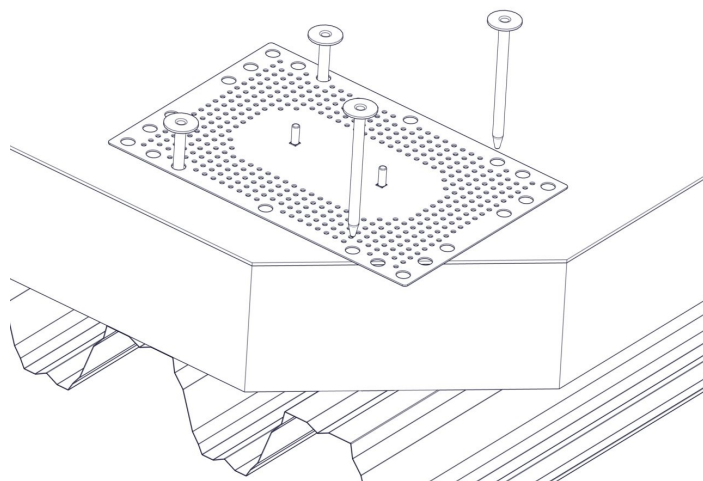
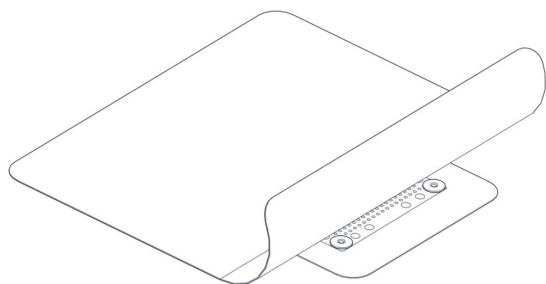

Nyläggning

Skruva (enl. tabell) tätplåten med minst 4 st hylsor och skruvar till underliggande takkonstruktion. Se separat monteringsanvisning för positionering av tätplåten.

Omläggning/Nyläggning

Skär ut för bula/vagnsbult och täck över med hel våd takpapp alt. på befintlig täckning, laglapp som är ca 15 cm större runtom än plåten. Värm takpappen så den smälter ihop genom perforeringen med underliggande takpapp.

